

平成29年9月1日

各都道府県バウンドテニス協会
事務局長殿

第35回全日本バウンドテニス選手権大会
運営委員長 田中 徹

「第35回全日本バウンドテニス選手権大会」
会場案内と参加選手へのお願いについて

拝啓 時下ますますご清祥のこととお喜び申し上げます。平素は格別なるご協力を賜り、あつくお礼申し上げます。

さて、このたびの「第35回全日本バウンドテニス選手権大会」開催に際しましては、皆様に多大なるご協力をいただきありがとうございます。おかげさまで順調に準備作業が進んでおります。

つきましては、受付から座席までスムーズに入場できるよう、事前に各都道府県選手団の座席を明記した「会場案内図」および「メインアリーナ座席案内図」と「参加選手へのお願い」などを送付いたしますので、選手の方々にお知らせいただきたくお願い申し上げます。

なお、今大会もドロー表（組合せ表）を事前にホームページ上で公開いたしますので、併せて同封させていただきます。

また、各都道府県バウンドテニス協会から1名に限り、1階アリーナでの撮影を許可いたしますので、添付資料をご確認ください。

出場選手皆様のご健闘ご活躍をお祈りしております。

敬 具

【 添付資料 】

1. 会場案内図
2. メインアリーナ座席案内図
3. 参加選手の皆様へのお願い
4. 開会式参加選手へのお願い
5. 東エントランスホール整列図
6. 1階アリーナでの撮影について
7. ダブルスの部競技進行表とドロー表（組合せ表）
8. シングルの部競技進行表とドロー表（組合せ表）

以 上

会場案内図

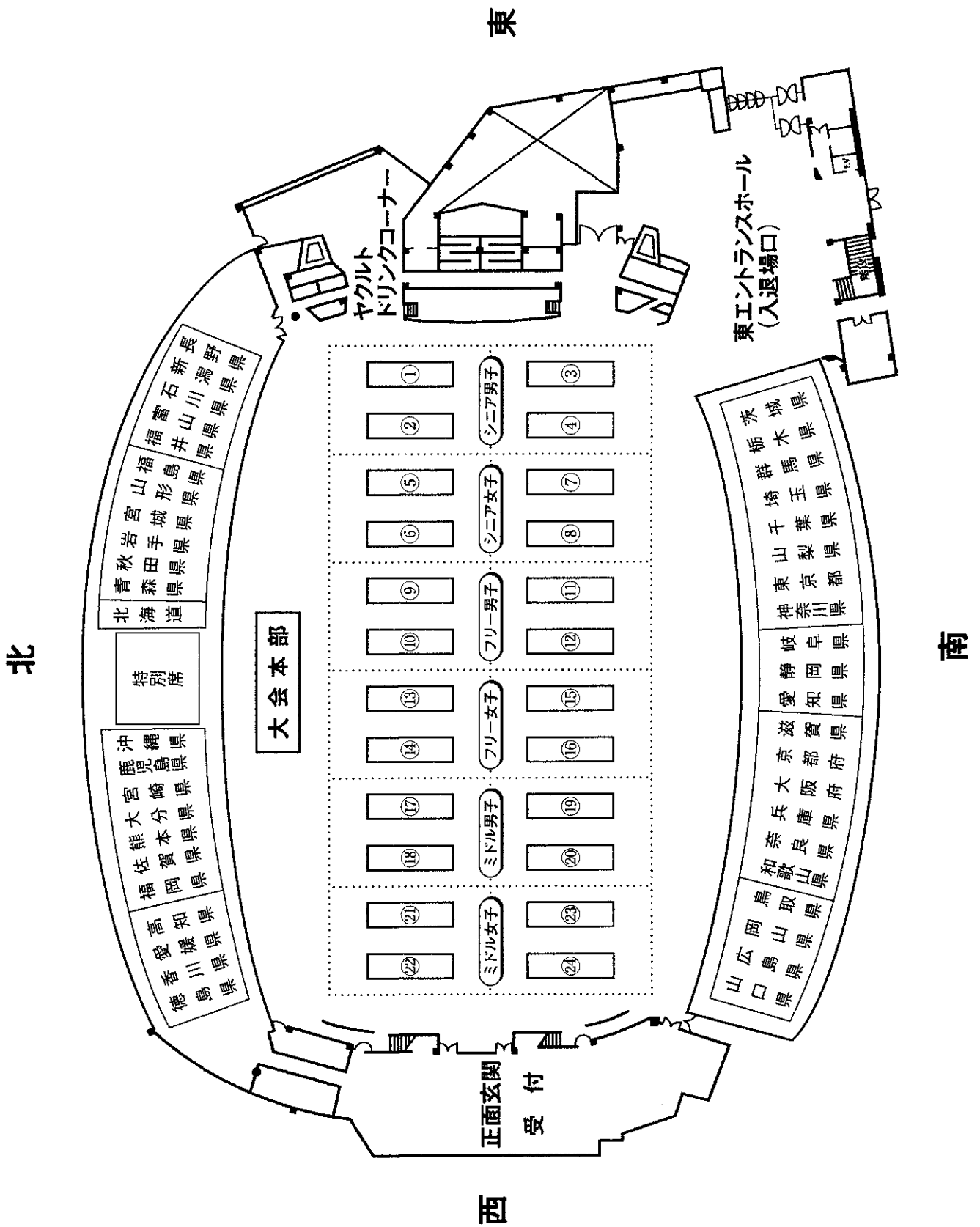

※ 1列目、2列目は一般観客席です。選手待機席は、前から3列目以降をご利用ください。
(四隅の長野県、徳島県、茨城県、山口県を除く)

メインアリーナ 座席表

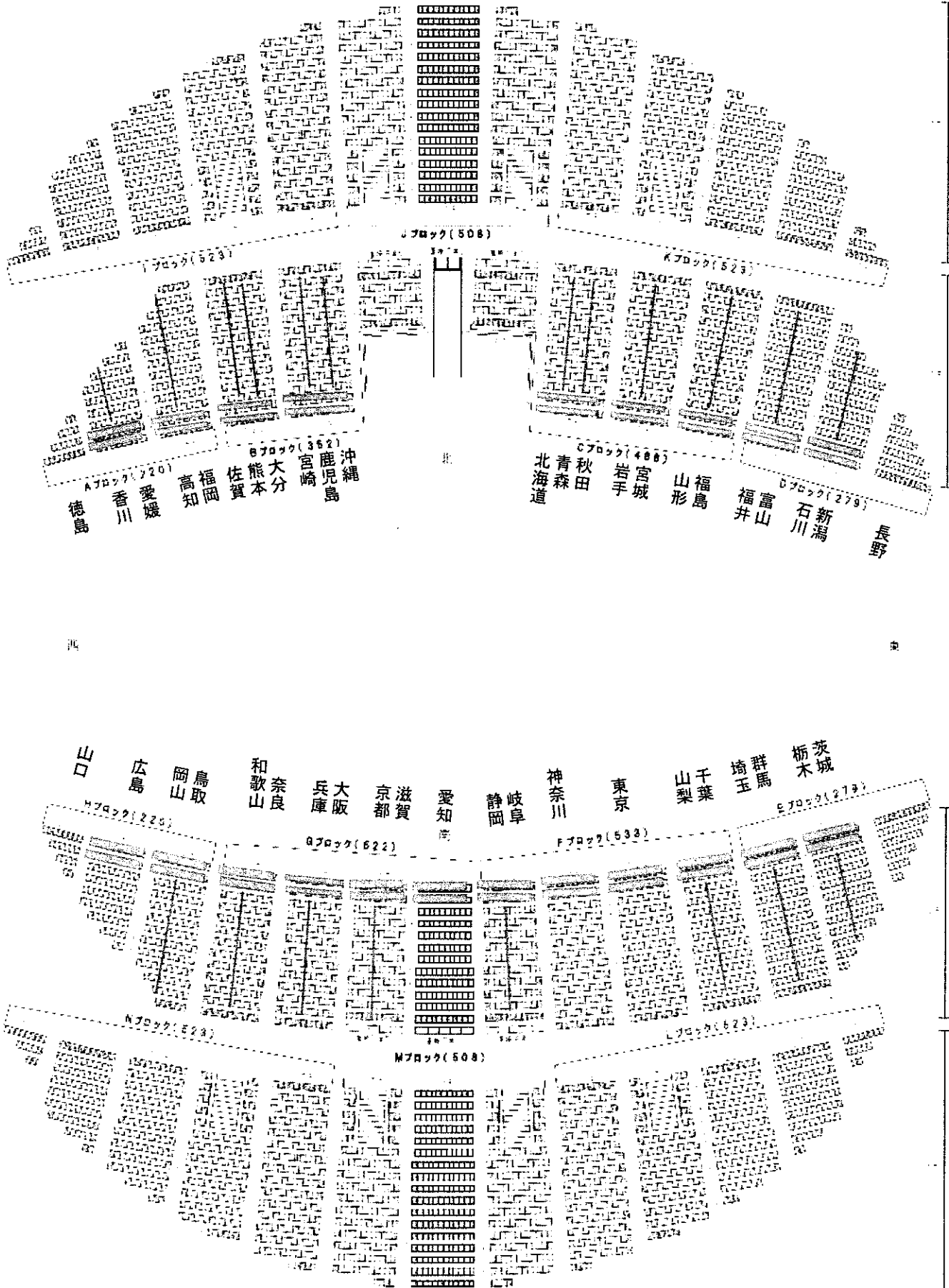

参加選手の皆様へのお願い

1. 開会式入場行進について

- (1) 集合のアナウンスがありましたら速やかに東エントランスホールに集合してください。
(10時45分頃)
- (2) 本年は北海道、青森県を先頭に、北より2県同時に並列入場しますので、整列し、係員の指示に従ってください。

2. 副審の留意事項

- (1) 判定について
 - ① 副審側サイドラインの判定 (ジェスチャーにてはっきり示す)
 - ② ネットプレーの判定 (声を出すこと)
 - ③ サービス時のレシーバーの判定 (声を出すこと)
- (2) 得点板について
 - ① 主審のポイントのカウントコール、ゲームのカウントコールに従って、得点の表示をお願いします。
 - ② 主審、選手、観客席にカウントが分かるように気を使って操作してください。
- (3) 注意事項
 - ① 主審との役割分担を侵さないようにして下さい。
 - ② 主審の指示に従って下さい。

3. 会場での注意事項

- (1) 1階アリーナのフロアでの応援はご遠慮ください。応援および観戦は2階席でお願いいたします。
- (2) 各コートに設置した試合番号表示板を見て、次の試合の選手はコート近くで待機してください。それ以外の選手の方は、1階アリーナに降りないでください。
- (3) 各都道府県選手待機席は前から3列目以降をご利用下さい。前2列はどなたでも観戦できるように、一般席といたしますので、占有なさらないようお願いいたします。
- (4) 館内コンセントから携帯電話や機器などへの充電は絶対におやめ下さい。
- (5) マナーを守り、フェアプレイ精神にのっとり選手の応援を行ってください。
特に、選手へのコーチング、審判への中傷、暴言などは厳禁です。
- (6) ケガ、体調不良になった方は、本部救護係まで速やかにご連絡ください。
熱中症予防を心がけ、スポーツ飲料の水分補給を怠らないようにしてください。
- (7) 喫煙者の方は、受動喫煙防止にご協力ください。

4. ゴミについて

- (1) ゴミはゴミ袋3枚で分別し、お帰りの際にドリンクコーナーまでご持参いただくようお願いいたします。①ビン・カン ②ペットボトル ③燃えるごみ
- (2) 飲み物は、中身を全部捨ててから袋に入れて下さい。
- (3) 体育館のゴミ箱に、ドリンクコーナーの飲料やお弁当を捨てないで下さい。

5. ホームページ掲載について

- (1) ドロー結果詳細は <http://boundtennis.or.jp/event/> にて後日掲載する予定です。

第35回全日本バウンドテニス選手権大会

開会式参加選手へのお願い

本大会の開会にあたり、式典もスムーズに執り行いたいと存じます。
皆様のご協力をよろしくお願いたします。

- ① 集合のアナウンスがありましたら速やかに東エントランスホールに集合して下さい。
(10時45分頃)
- ② 本年は以下の順序で2県同時に並列入場しますので、速やかに整列して下さい。
別途、待機整列図を参照し、係員の指示に従って静かに待機してください。

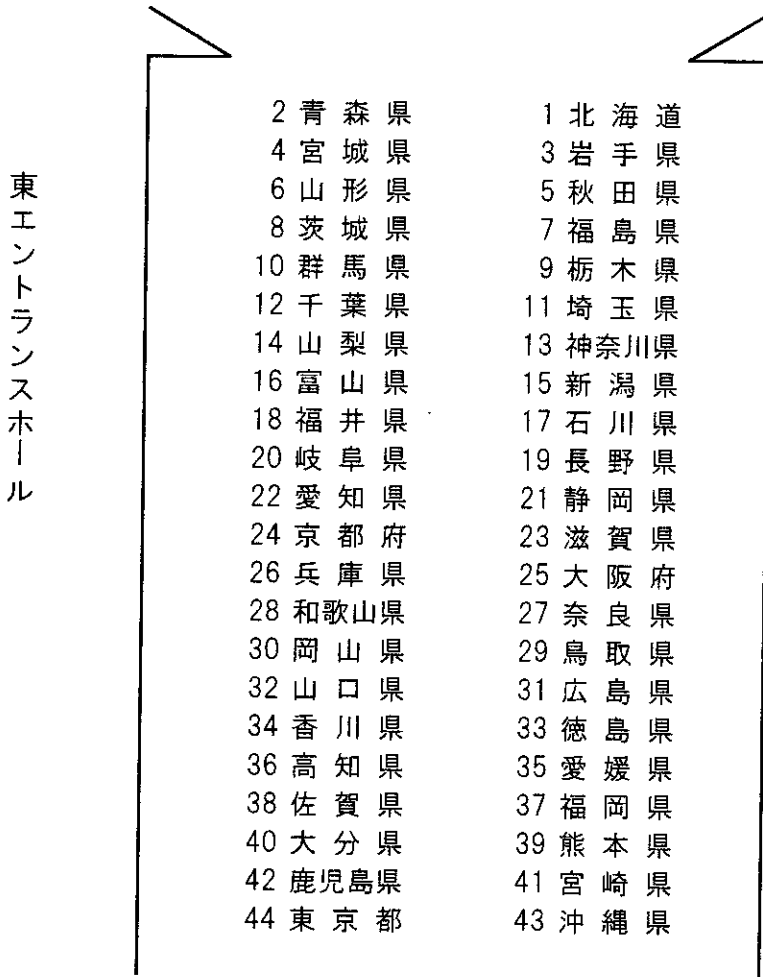

- ③ 退場は東側階段と西側階段の2ヶ所を使用します。
以下の要領で退場して下さい。

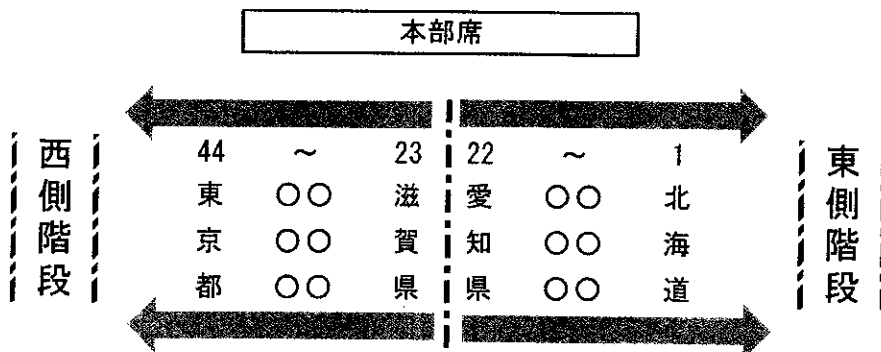

第35回全日本バウンドテニス選手権大会

東エントランスホール待機整列図

※ ②：16名から2列

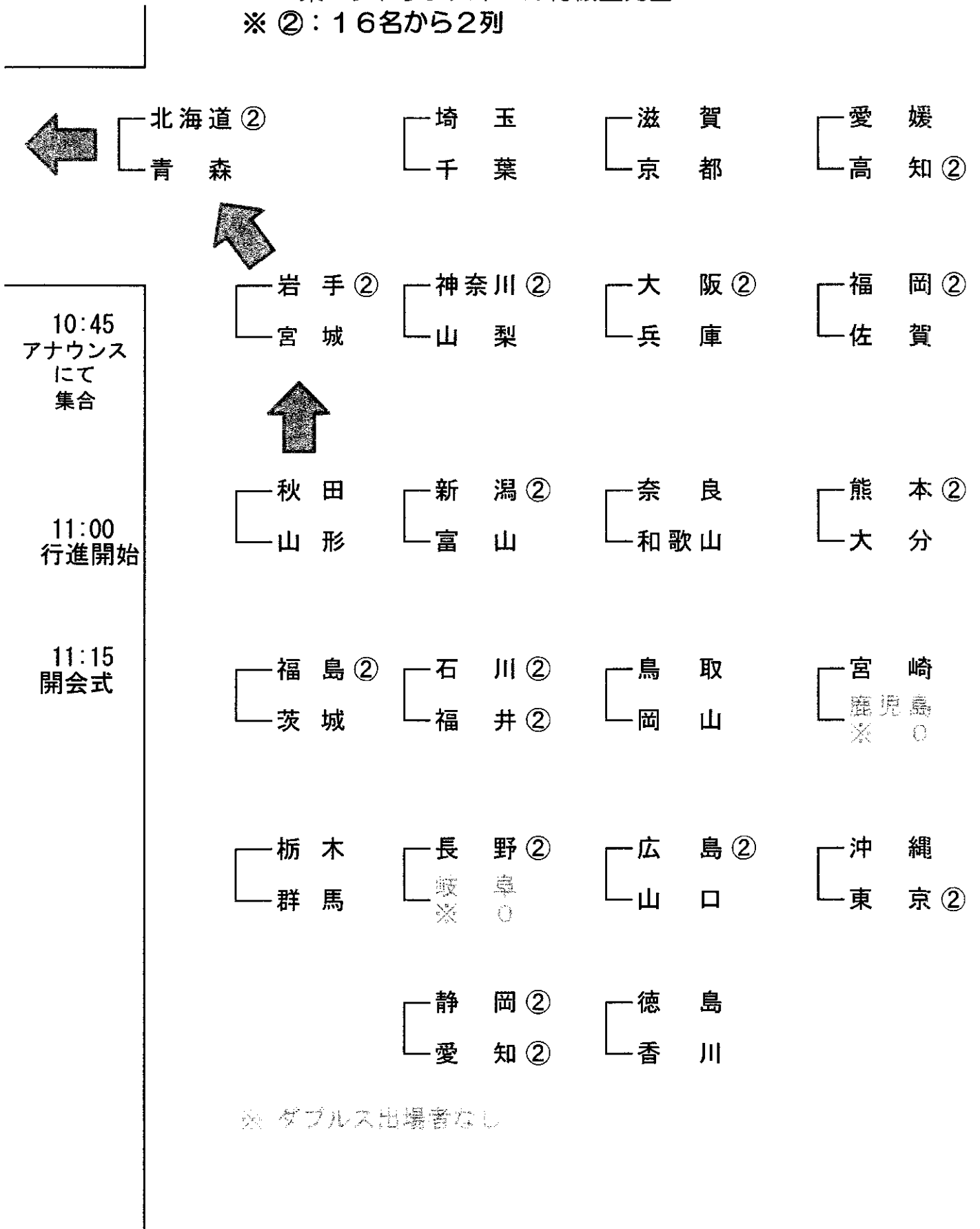

「第35回全日本バウンドテニス選手権大会」
1階アリーナでの撮影について

1階アリーナでの撮影について、昨年に引き続き、下記のとおり制約条件を設けたうえで、撮影を許可することになりました。

記

1. カメラマンについて

- (1) カメラマンは、各都道府県バウンドテニス協会の推薦者1名とする。
- (2) 9月13日（水）までに、本部協会事務局に事前登録申し込みをすること。
- (3) 当日受付にて配付する「カメラマン専用ビブス」を必ず着用すること。

2. 撮影制限について

- (1) 1脚の使用は可とするが、3脚の使用は禁止する。
- (2) フラッシュ撮影および赤外線撮影は禁止とする。
- (3) 大会本部周辺は、フロアマットを敷いてあるエリアからの撮影に限定する。
- (4) 本部協会オフィシャルカメラマンの撮影を優先し撮影ポジションを譲ること。

3. そのほか注意事項

- (1) 運営委員の指示に従うこと。従わない場合、即座に撮影禁止とする。
- (2) オフィシャルカメラマンの構図のなかに写り込まないように極力注意すること。
- (3) カメラマンの人数が多い場合など、時間や場所を制限する場合がある。
- (4) この他に、当日制約を設ける場合があるので、指示に従うこと。
- (5) 撮影機材を置いたまま動きまわり、機材を放置したままにしないこと。
- (6) 競技者の迷惑と思われる撮影は禁止します。
- (7) 競技者、運営委員に著しく迷惑をかける行為であると、主催者側で判断した場合は、撮影許可を取り消します。
- (8) 動画などインターネットに掲載する場合は、選手、関係者の承諾を得ること。
- (9) 観客席を写さないよう配慮すること。

以上

ダブルスの部 競技進行表

9月15日(金)

【日程】 受付開始 10:30 ◯ 開会式 11:00 ◯ 競技開始 12:00 ◯ 競技終了 17:15 ◯ 終了式 17:30 ◯ 解散 17:50

開始 予定時刻		1コート	2コート	3コート	4コート	5コート	6コート	7コート	8コート	開始 予定時刻		9コート	10コート	11コート	12コート	
		シニア男子					シニア女子					フリー男子				
1	12:00	2 - 3 (ダブル女子)	2 - 3	25 - 26	27 - 28	4 - 5 (ダブル女子)	6 - 7 (ダブル女子)	27 - 28 (ダブル女子)	29 - 30 (ダブル女子)		1	12:00	2 - 3	7 - 8	24 - 25	29 - 30
2	12:20	7 - 8	9 - 10	31 - 32	33 - 34	2 - 3	7 - 8	23 - 24	28 - 29		2	12:20	9 - 10	13 - 14	31 - 32	35 - 36
3	12:40	13 - 14	15 - 16	37 - 38	39 - 40	9 - 10	13 - 14	30 - 31	34 - 35		3	12:40	15 - 16	20 - 21	37 - 38	42 - 43
4	13:00	19 - 20	21 - 22	43 - 44	45 - 46	19 - 20	1 - / 3	2 36 - 37	41 - 42		4	13:05	1 - / 3	4 - 5	23 - / 25	24 26 - 27
5	13:20	1 - / 3	2 4 - 5	25 24 - / 26	27 / - 29 28	4 - 5	6 - / 8	7 22 - / 24	23 25 - 26		5	13:30	6 - / 8	7 9 / - 11 10	29 28 - / 30	31 / - 33 32
6	13:40	6 - / 8	7 9 / - 11 10	31 30 - / 32	33 / - 35 34	9 / - 11 10	13 12 - / 14	28 27 - / 29	30 / - 32 31		6	13:55	12 - / 14	13 15 / - 17 16	35 34 - / 36	37 / - 39 38
7	14:00	12 - / 14	13 15 / - 17 16	37 36 - / 38	39 / - 41 40	15 - 16	17 - 18	34 33 - / 35	36 / - 38 37		7	14:20	18 - 19 / - 22 21	20 / - 22 21	40 - 41 / - 44 43	42 / - 44 43
8	14:20	18 - / 20	19 21 / - 23 22	43 42 - / 44	45 / - 47 46	19 / - 21 20	A	39 - 40 / - 43 42	41		8	14:45	A	B	E	F
9	14:40	A	B	E	F	B	C	E	F		9	15:10	C	D	G	H
10	15:00	C	D	G	H	D		G	H		10	15:35	準々決勝	準々決勝	準々決勝	準々決勝
11	15:25	準々決勝	準々決勝	準々決勝	準々決勝	準々決勝	準々決勝	準々決勝	準々決勝		11	16:05	準決勝			準決勝
12	15:50	準決勝			準決勝	準決勝			準決勝		12	16:40	決勝			三位決定
13	16:15	決勝			三位決定	決勝			三位決定							

開始 予定時刻	13コート	14コート	15コート	16コート	17コート	18コート	19コート	20コート	21コート	22コート	23コート	24コート
	フリー女子				ミドル男子				ミドル女子			
1 12:00	2 - 3	7 - 8	24 - 25	29 - 30	2 - 3	7 - 8	24 - 25	29 - 30	9 - 10	11 - 12	33 - 34	35 - 36
2 12:20	9 - 10	13 - 14	31 - 32	35 - 36	9 - 10	13 - 14	31 - 32	35 - 36	15 - 16	17 - 18	39 - 40	41 - 42
3 12:40	15 - 16	20 - 21	37 - 38	42 - 43	15 - 16	20 - 21	37 - 38	42 - 43	21 - 22	23 - 24	45 - 46	47 - 48
4 13:05	2 1 - / 3	4 - 5	24 23 - / 25	26 - 27	2 1 - / 3	4 - 5	24 23 - / 25	26 - 27	2 1 - / 3	4 6 / - / 5 7	27 29 26 - / 28 30	29 31
5 13:30	7 9 6 - / 8 10	/ - 11	29 31 28 - / 30 32	/ - 33	7 9 6 - / 8 10	/ - 11	29 31 28 - / 30 32	/ - 33	9 11 8 - / 10 12	/ - 13	33 35 32 - / 34 36	/ - 37
6 13:55	13 15 12 - / 14 16	/ - 17	35 37 34 - / 36 38	/ - 39	13 15 12 - / 14 16	/ - 17	35 37 34 - / 36 38	/ - 39	15 17 14 - / 16 18	/ - 19	39 41 38 - / 40 42	/ - 43
7 14:20	20 18 - 19 21	/ - 22	42 40 - 41 43	/ - 44	20 18 - 19 21	/ - 22	42 40 - 41 43	/ - 44	21 23 20 - / 22 24	/ - 25	45 47 44 - / 46 48	/ - 49
8 14:45	A	B	E	F	A	B	E	F	A	B	E	F
9 15:10	C	D	G	H	C	D	G	H	C	D	G	H
10 15:35	準々決勝	準々決勝	準々決勝	準々決勝	準々決勝	準々決勝	準々決勝	準々決勝	準々決勝	準々決勝	準々決勝	準々決勝
11 16:05	準決勝			準決勝	準決勝			準決勝	準決勝			準決勝
12 16:40	決勝			三位決定	決勝			三位決定	決勝			三位決定

1. フリー男子ダブルス

(⑨～⑫コート)

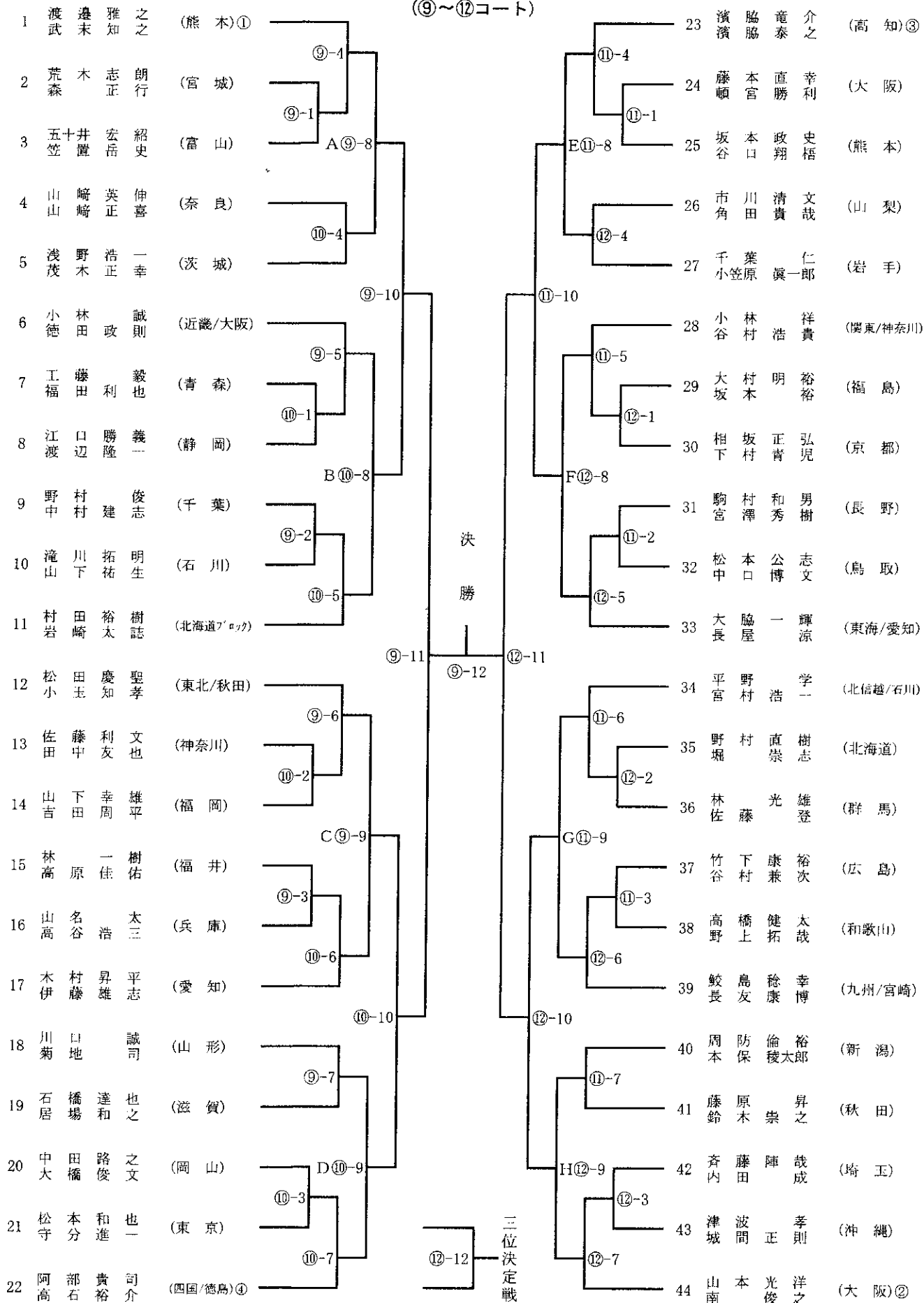

2. フリー女子ダブルス

(13~16コート)

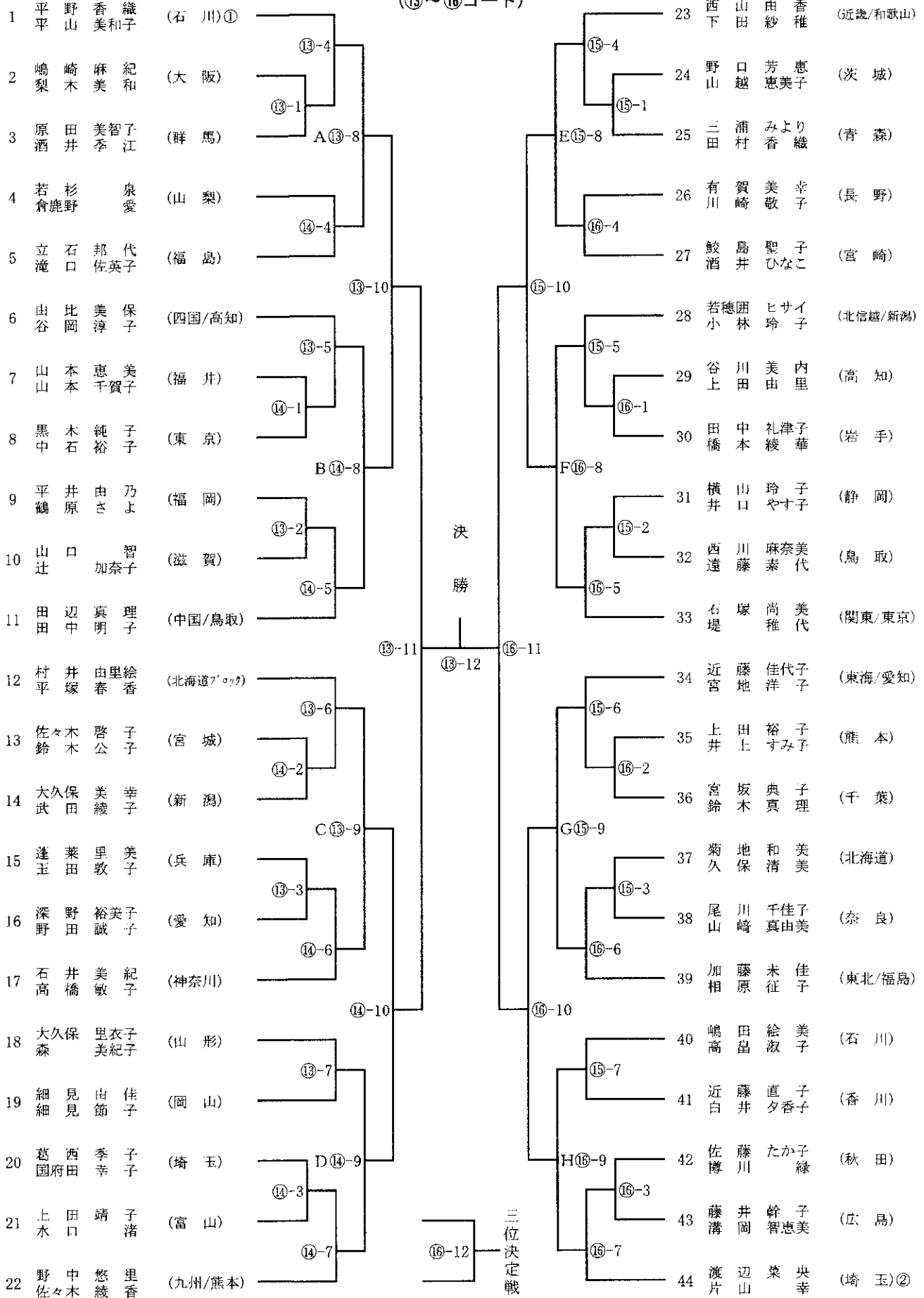

3. ミドル男子ダブルス

(17~20コート)

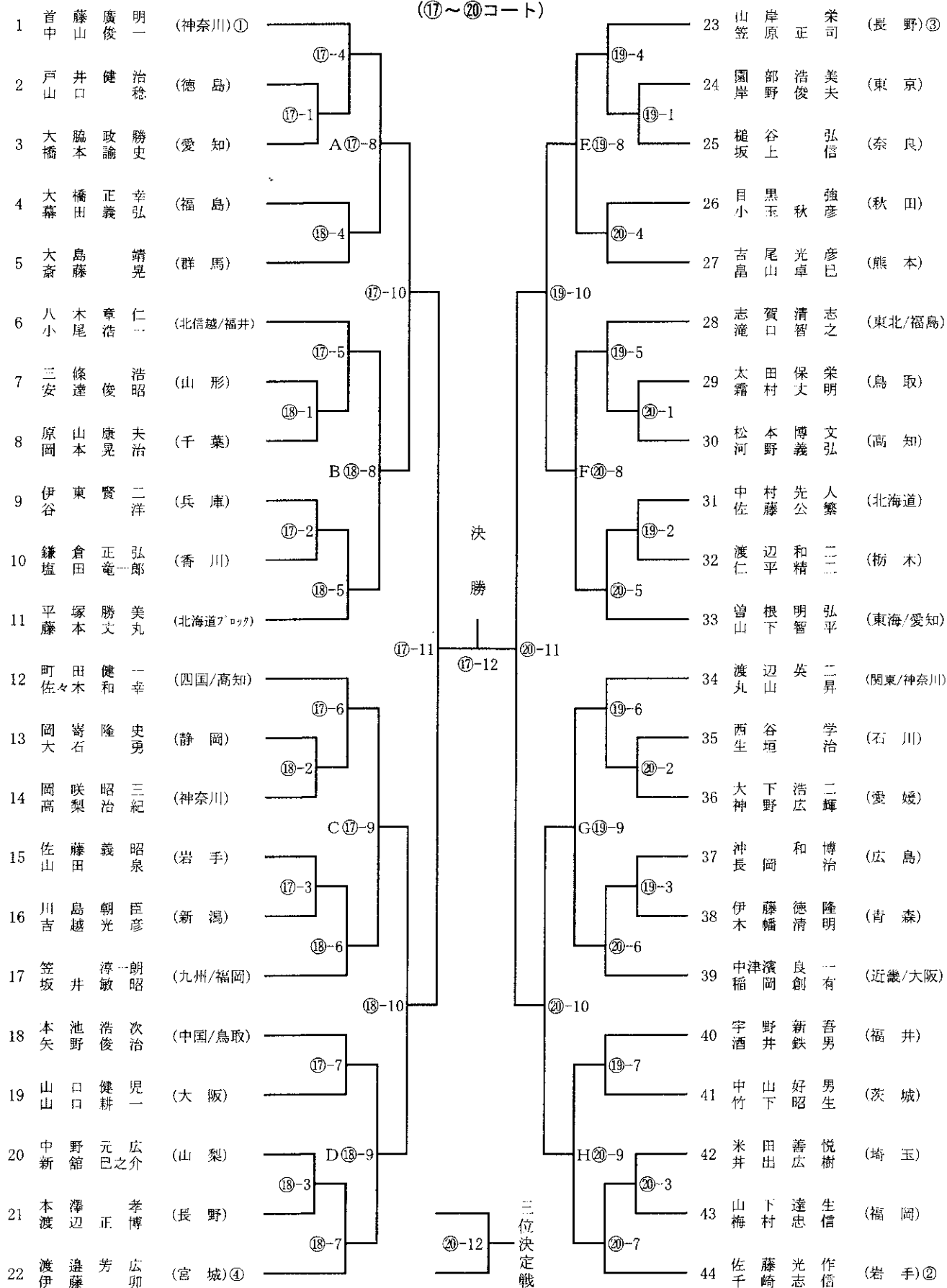

4. ミドル女子ダブルス

(21~24コート)

※印：コート変更

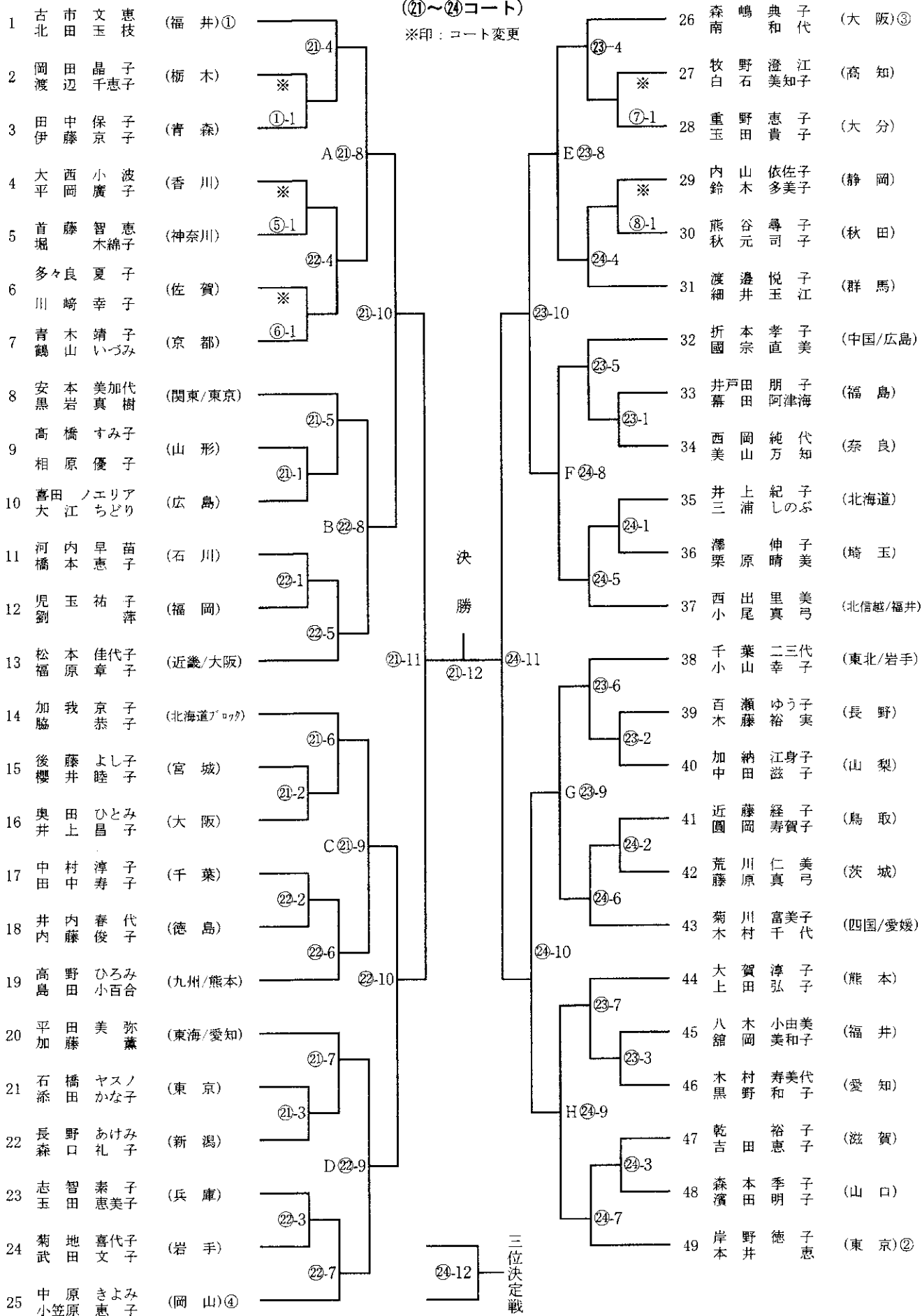

5. シニア男子ダブルス

(①~④コート)

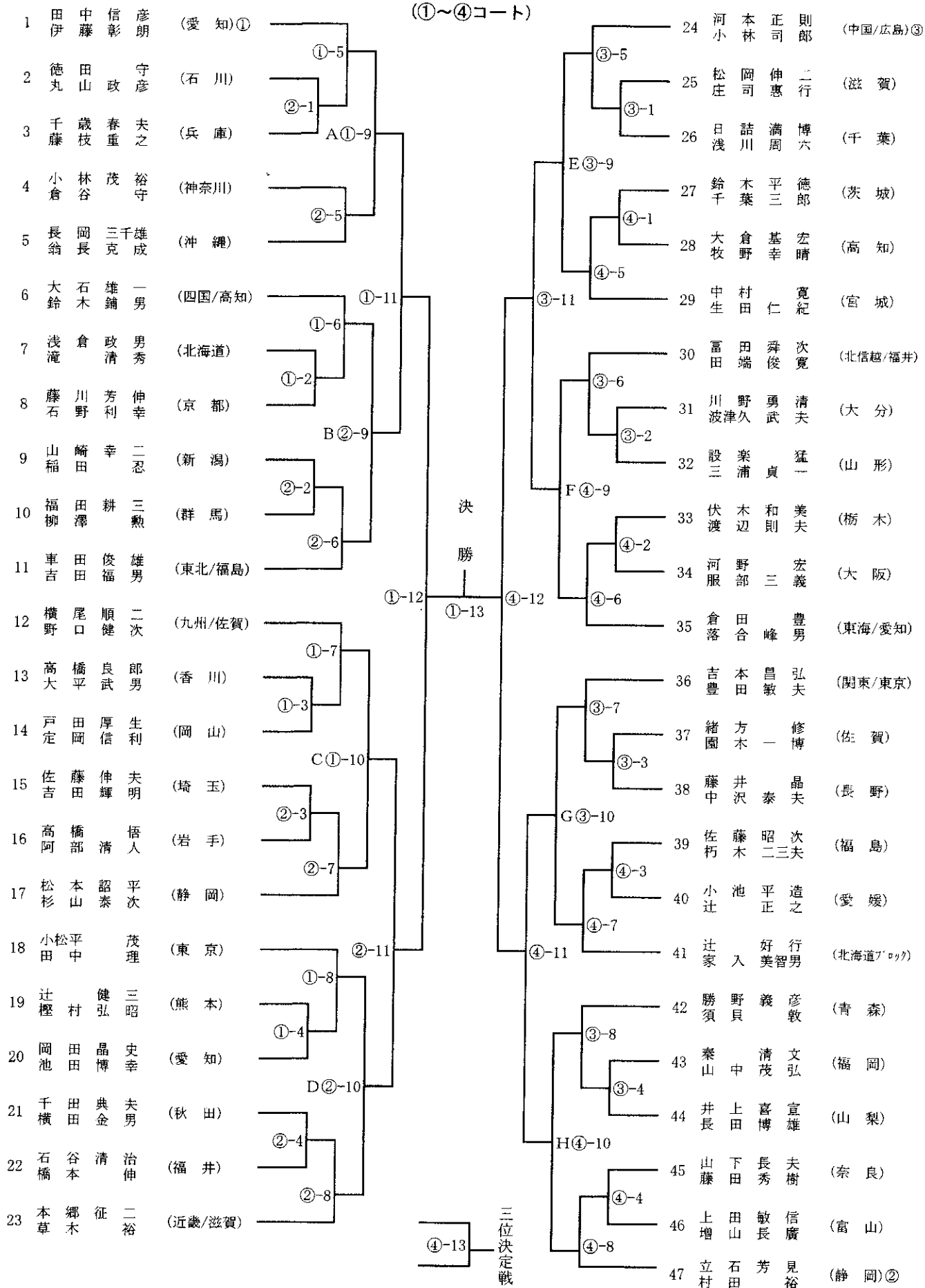

6. シニア女子ダブルス

(⑤~⑧コート)

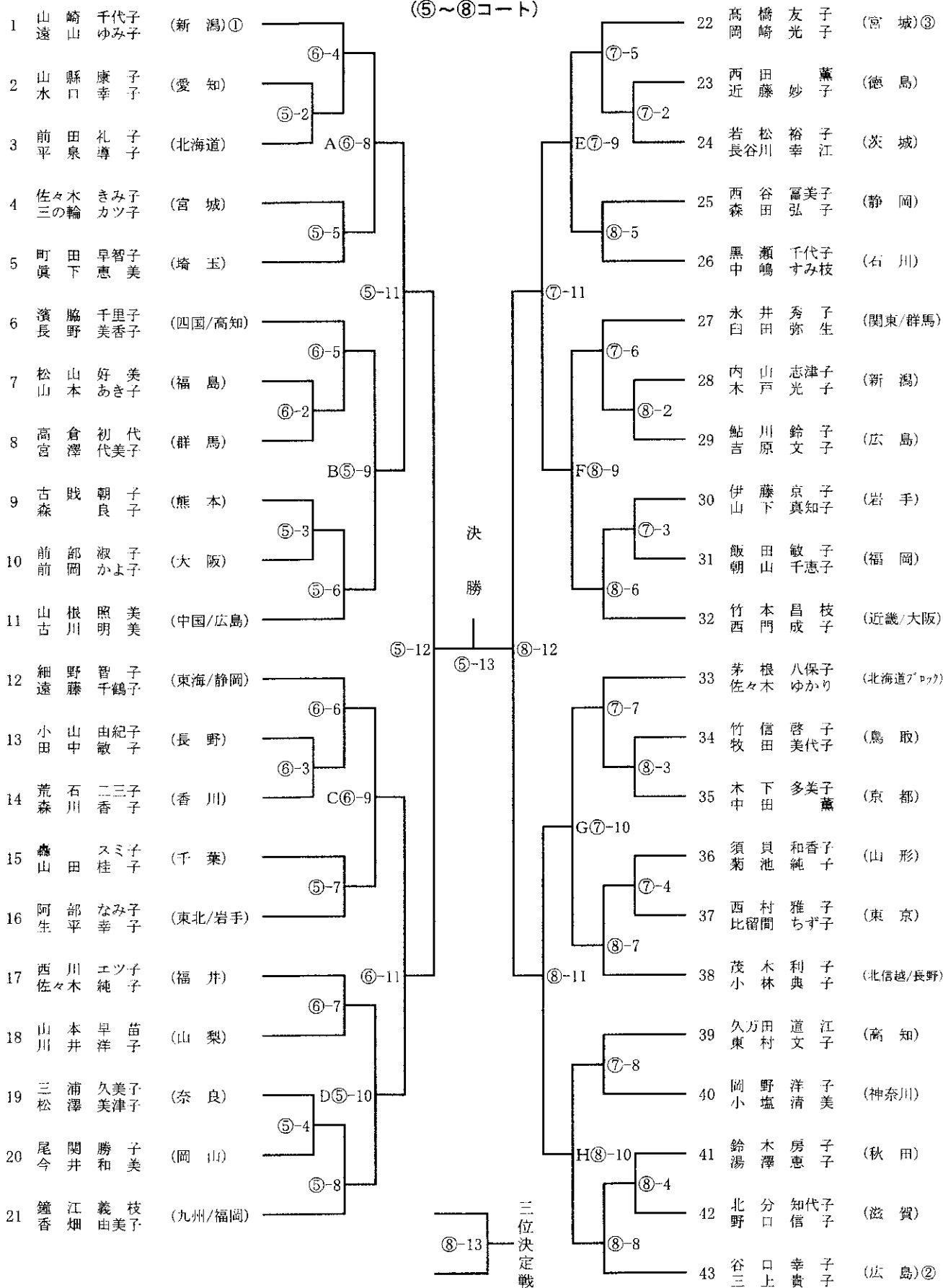

シングルの部 競技進行表

9月16日(土)

【日程】受付開始 8:30 ▶ 開始式 8:50 ▶ 競技開始 9:20 ▶ 競技終了 18:05 ▶ 閉会式 18:20 ▶ 解散 18:50

開始 予定時刻	1コート	2コート	3コート	4コート	5コート	6コート	7コート	8コート
	シニア男子				シニア女子			
1 9:20	2 - 3	7 - 8	47 - 48	52 - 53	2 - 3 (シニア女子)	7 - 8 (シニア女子)	44 - 45 (シニア女子)	49 - 50 (シニア女子)
2 9:40	9 - 10	13 - 14	54 - 55	58 - 59	2 - 3	7 - 8	15 - 16 (シニア男子)	43 - 44
3 10:00	19 - 20	21 - 22	60 - 61	65 - 66	9 - 10	13 - 14	49 - 50	53 - 54
4 10:20	25 - 26	30 - 31	69 - 70	74 - 75	19 - 20	23 - 24	59 - 60	63 - 64
5 10:40	32 - 33	36 - 37	76 - 77	80 - 81	29 - 30	33 - 34	69 - 70	73 - 74
6 11:00	38 - 39	43 - 44	82 - 83	87 - 88	39 - 40	1 - / 3	79 - 80	42 - / 44
7 11:20	1 - / 3	4 - 5	46 - / 48	49 - 50	4 - 5	6 - / 8	45 - 46	47 - 48
8 11:40	6 - / 8	9 - / 11	51 - / 53	54 - / 55	9 - / 10	13 - / 14	49 - / 50	52 - / 54
9 12:00	12 - / 14	15 - / 17	57 - / 59	58 - / 61	15 - 16	17 - 18	55 - 56	57 - 58
10 12:20	18 - / 20	21 - / 23	63 - 64	65 - / 66	19 - / 20	23 - / 24	59 - / 60	62 - / 64
11 12:40	24 - / 26	27 - 28	68 - / 70	71 - 72	25 - 26	27 - 28	65 - 66	67 - 68
12 13:00	29 - / 31	32 - / 34	73 - / 75	76 - / 77	29 - / 30	33 - / 34	69 - / 70	72 - / 74
13 13:20	35 - / 37	38 - / 40	79 - / 81	80 - / 83	35 - 36	37 - 38	75 - 76	77 - 78
14 13:40	41 - 42	43 - / 44	85 - 86	87 - / 88	39 - / 40	①	79 - / 80	①
15 14:05	①	②	③	④	⑤	⑥	⑦	⑧
16 14:30	⑨	⑩	⑪	⑫	⑬	⑭	⑮	⑯
17 14:55	⑰	⑱	⑲	⑳	㉑	㉒	㉓	㉔
18 15:20	㉕	㉖	㉗	㉘	㉙	A	㉚	E
19 15:45	A	B	E	F	B	C	F	G
20 16:10	C	D	G	H	D		H	
21 16:33	準々決勝	準々決勝	準々決勝	準々決勝	準々決勝	準々決勝	準々決勝	準々決勝
22 17:00	準決勝			準決勝	準決勝			準決勝
23 17:25	決勝			三位決定	決勝			三位決定

開始 予定時刻	9コート	10コート	11コート	12コート
	フリー男子			
1 9:20	7 - 8	9 - 10	50 - 51	54 - 55
2 9:40	13 - 14	19 - 20	60 - 61	64 - 65
3 10:00	23 - 24	29 - 30	70 - 71	74 - 75
4 10:20	33 - 34	39 - 40	76 - 77	81 - 82
5 10:40	1 - / 3	4 - 5	42 - / 44	45 - 46
6 11:05	6 - / 8	9 - / 10	47 - / 49	50 - / 51
7 11:30	12 - / 14	13 - / 14	53 - / 55	56 - 57
8 11:55	17 - 18	19 - / 20	58 - 59	60 - / 61
9 12:20	22 - / 24	23 - / 24	63 - / 65	66 - 67
10 12:45	27 - 28	29 - / 30	68 - 69	70 - / 71
11 13:10	32 - / 34	33 - / 34	73 - / 75	76 - / 77
12 13:35	37 - 38	39 - / 40	79 - 80	81 - / 82
13 14:00	①	②	③	④
14 14:25	⑤	⑥	⑦	⑧
15 14:50	⑨	⑩	⑪	⑫
16 15:15	⑬	⑭	⑮	⑯
17 15:40	A	B	E	F
18 16:05	C	D	G	H
19 16:30	準々決勝	準々決勝	準々決勝	準々決勝
20 17:05	準決勝			準決勝
21 17:40	決勝			三位決定

開始 予定時刻		13コート	14コート	15コート	16コート	17コート	18コート	19コート	20コート	21コート	22コート	23コート	24コート
		フリー女子				ミドル男子				ミドル女子			
1	9:20	2 - 3 (フリー-男子)	43 - 44 (フリー-男子)	48 - 49 (フリー-男子)	39 - 40	2 - 3	8 - 9	42 - 43	48 - 49	9 - 10	13 - 14	51 - 52	55 - 56
2	9:40	2 - 3	11 - 12	48 - 49	54 - 55	12 - 13	18 - 19	52 - 53	58 - 59	19 - 20	23 - 24	61 - 62	65 - 66
3	10:00	17 - 18	21 - 22	58 - 59	64 - 65	22 - 23	28 - 29	62 - 63	68 - 69	29 - 30	33 - 34	71 - 72	75 - 76
4	10:20	35 - 36	1 - / 2 3	73 - 74	38 - / 39 40	32 - 33	38 - 39	72 - 73	78 - 79	35 - 36	40 - 41	77 - 78	82 - 83
5	10:40	4 - 5	6 - 7	41 - 42	43 - 44	1 - / 2 3	4 - 5	41 - / 42 43	44 - 45	1 - / 2 3	4 - 5	43 - / 44 45	46 - 47
6	11:05	8 - 9	10 - / 11 12	45 - 46	47 - / 48 49	6 - 7	/ - 10 8 9	46 - 47	/ - 50 48 49	6 - / 7 8	/ - 11 9 10	48 - / 49 50	51 52 53
7	11:30	13 - 14	15 - 16	50 - 51	52 - 53	11 - / 12 13	14 - 15	51 - / 52 53	54 - 55	12 - / 13 14	15 - 16	54 - / 55 56	57 - 58
8	11:55	17 / - 19 18	21 20 - / 22	54 / - 56 55	58 57 - / 59	16 - 17	/ - 20 18 19	56 - 57	/ - 60 58 59	17 - 18	/ - 21 19 20	59 - 60 / - 61 62	61 / - 63 62
9	12:20	23 - 24	25 - 26	60 - 61	62 - 63	21 - / 22 23	24 - 25	61 - / 62 63	64 - 65	22 - / 23 24	25 - 26	64 - / 65 66	67 - 68
10	12:45	27 - 28	29 - 30	64 / - 66 65	67 - 68	26 - 27	/ - 30 28 29	66 - 67	/ - 70 68 69	27 - 28	/ - 31 29 30	69 - 70 / - 71 72	71 / - 73 72
11	13:10	31 - 32	33 - 34	69 - 70	71 - 72	31 - / 32 33	34 - 35	71 - / 72 73	74 - 75	32 - / 33 34	35 - 36	74 - / 75 76	77 / - 79 78
12	13:35	35 / - 37 36	Ⓐ	73 / - 75 74	Ⓚ	36 - 37	38 / - 40 39	76 - 77	78 / - 80 79	38 - 39	40 / - 42 41	80 - 81 / - 82 83	82 / - 84 83
13	14:00	Ⓑ	Ⓒ	Ⓙ	Ⓛ	ⓐ	ⓑ	ⓓ	ⓔ	ⓖ	ⓗ	ⓙ	ⓚ
14	14:25	Ⓓ	Ⓔ	Ⓚ	Ⓜ	Ⓨ	Ⓩ	ⓑ	ⓓ	ⓔ	ⓖ	ⓙ	ⓚ
15	14:50	Ⓕ	Ⓖ	Ⓝ	Ⓟ	Ⓡ	Ⓗ	Ⓜ	Ⓨ	ⓔ	Ⓕ	Ⓜ	Ⓝ
16	15:15	Ⓖ	A	Ⓓ	E	Ⓡ	Ⓗ	Ⓟ	Ⓕ	Ⓡ	Ⓖ	Ⓟ	Ⓓ
17	15:40	B	C	F	G	A	B	E	F	A	B	E	F
18	16:05	D		H		C	D	G	H	C	D	G	H
19	16:30	準々決勝	準々決勝	準々決勝	準々決勝	準々決勝	準々決勝	準々決勝	準々決勝	準々決勝	準々決勝	準々決勝	準々決勝
20	17:05	準決勝			準決勝	準決勝			準決勝	準決勝			準決勝
21	17:40	決勝			三位決定	決勝			三位決定	決勝			三位決定

7. フリー男子シングルス

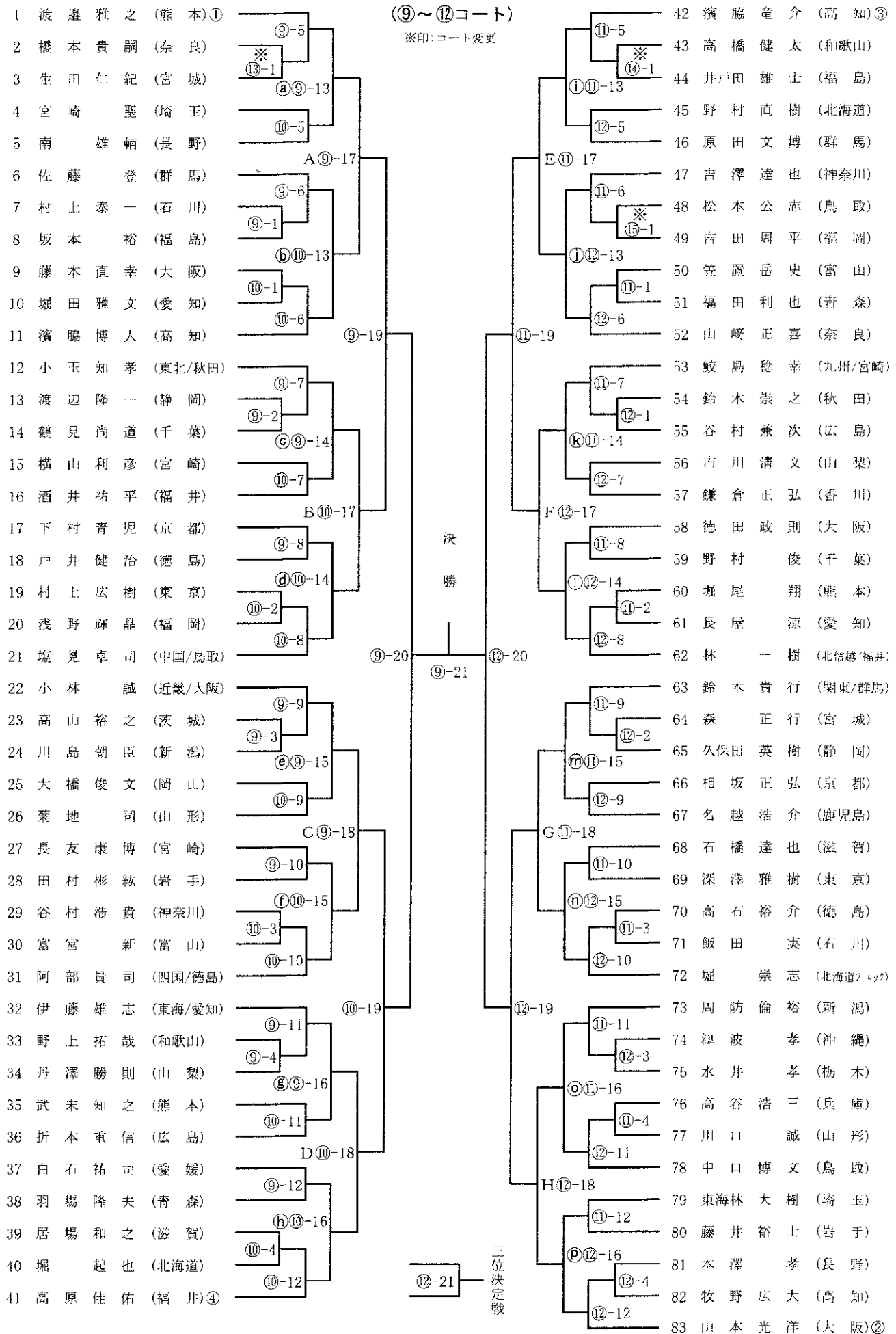

8. フリー女子シングルス

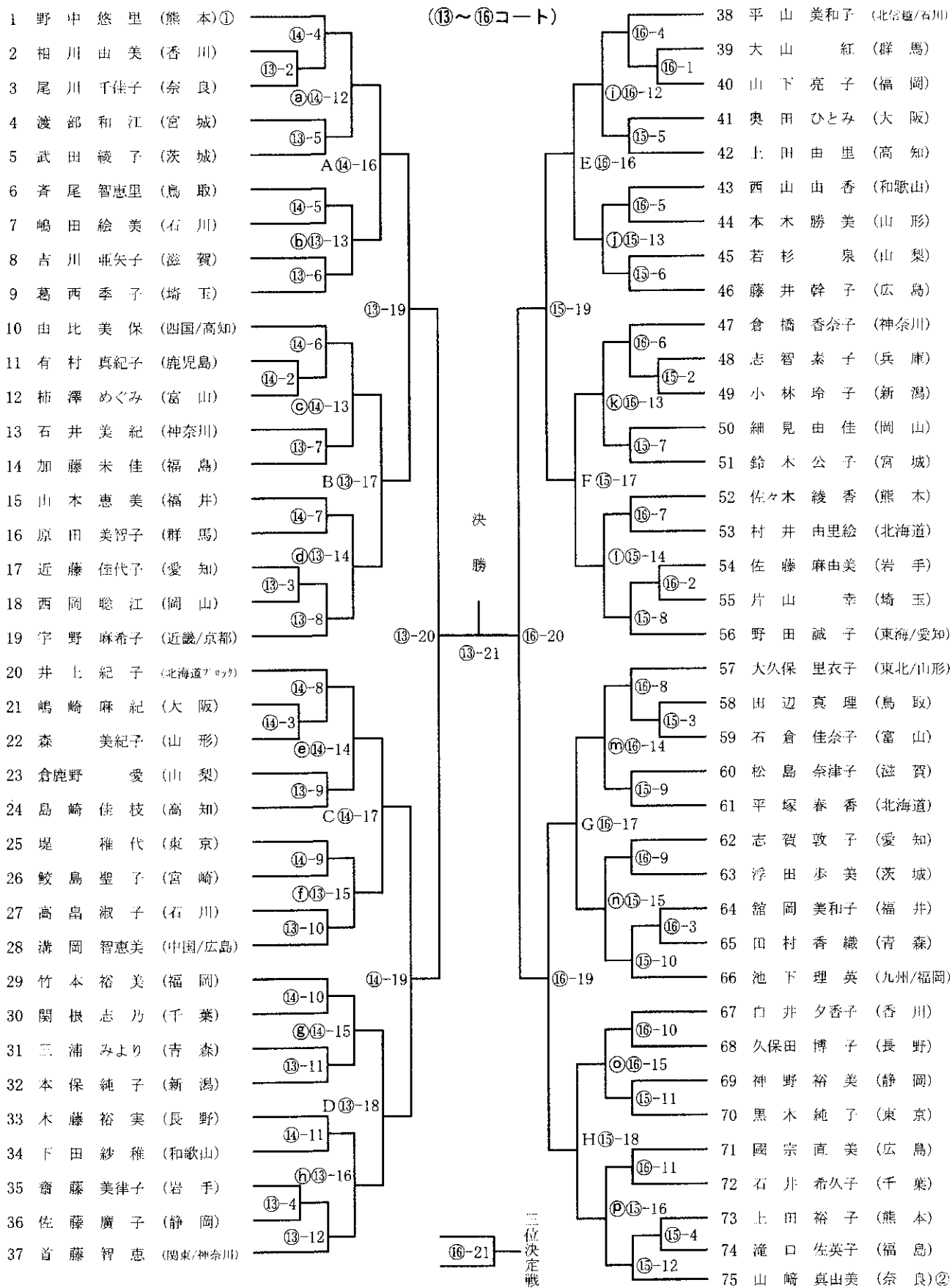

9. ミドル男子シングルス

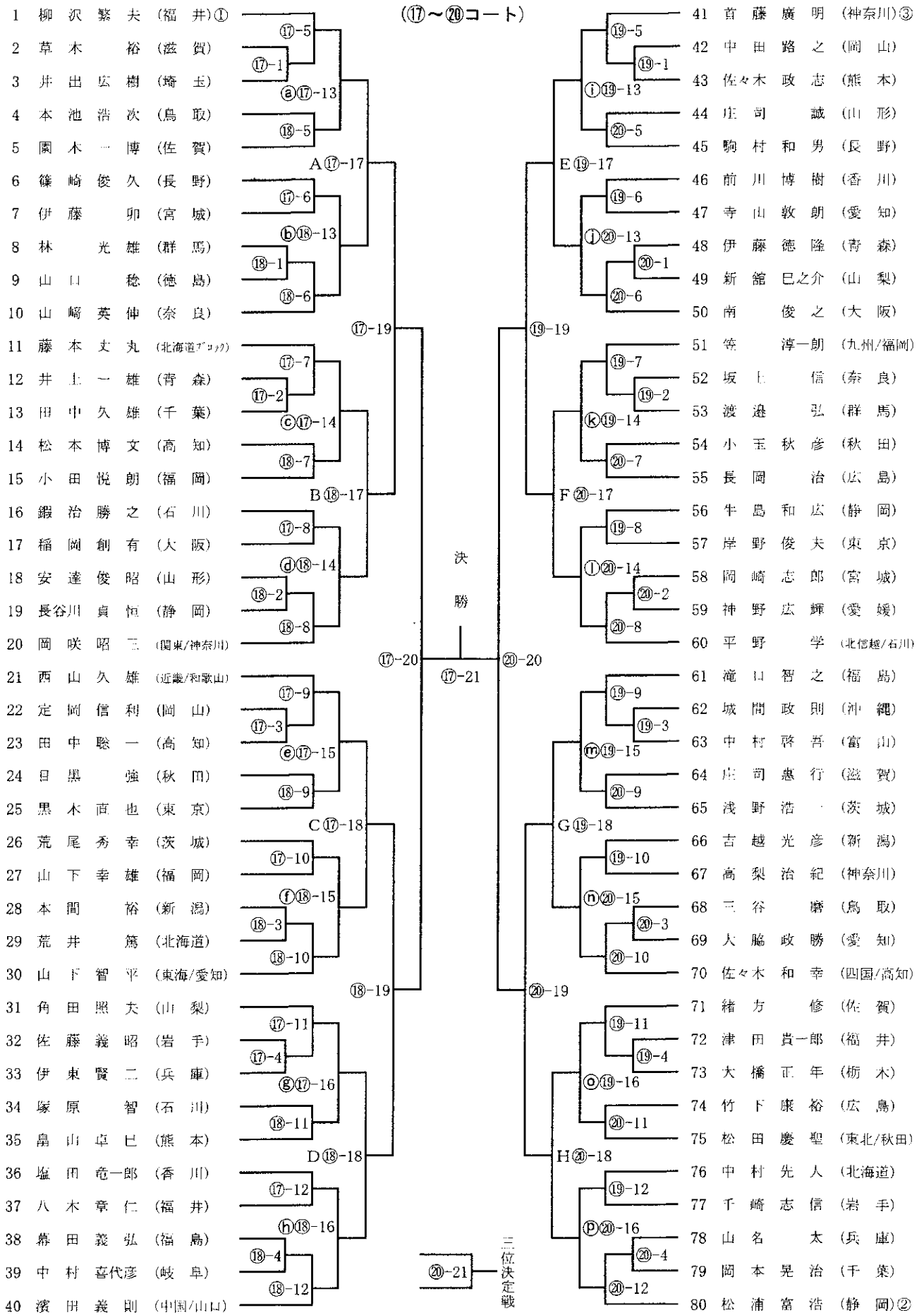

10. ミドル女子シングルス

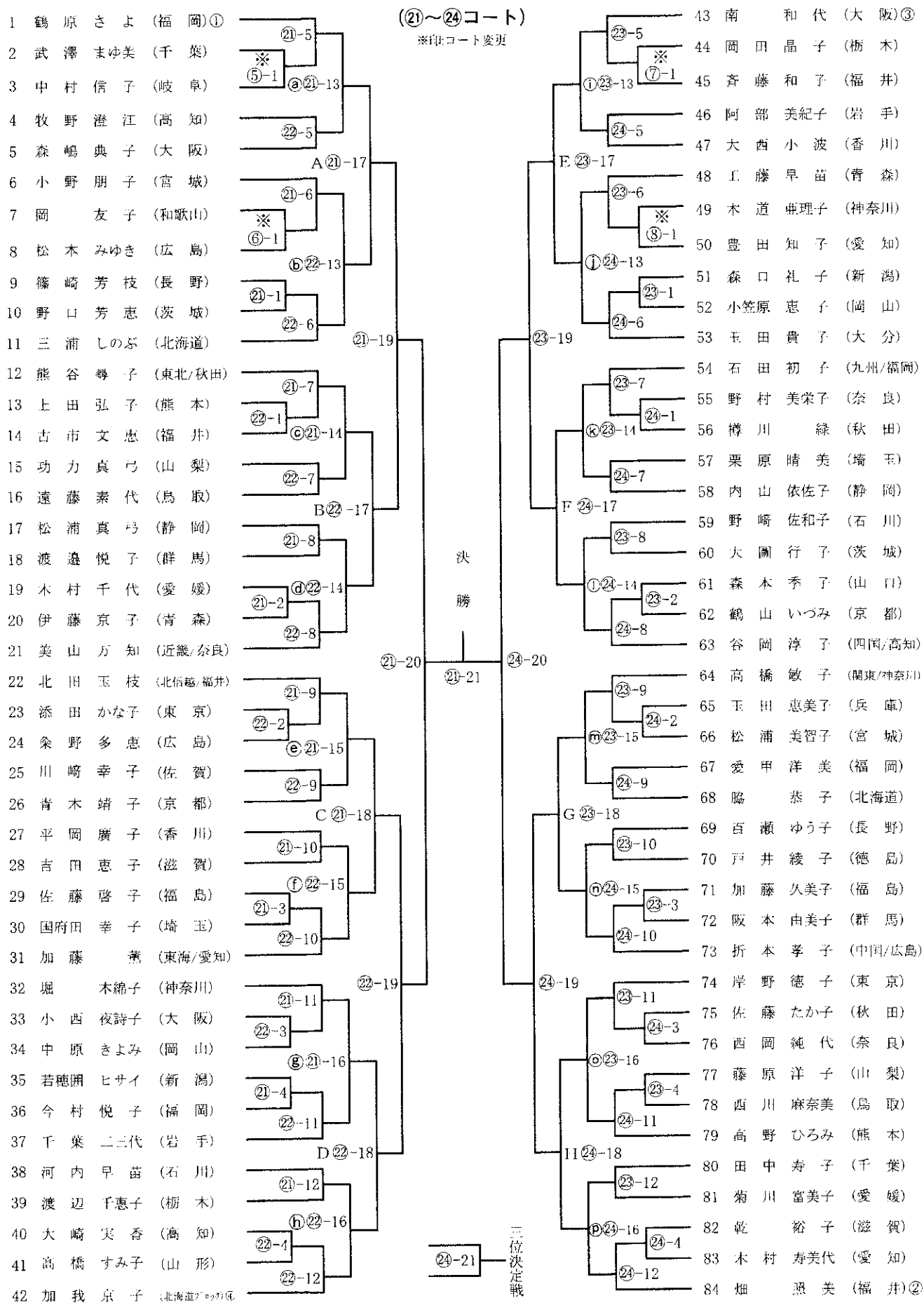

11. シニア男子シングルス

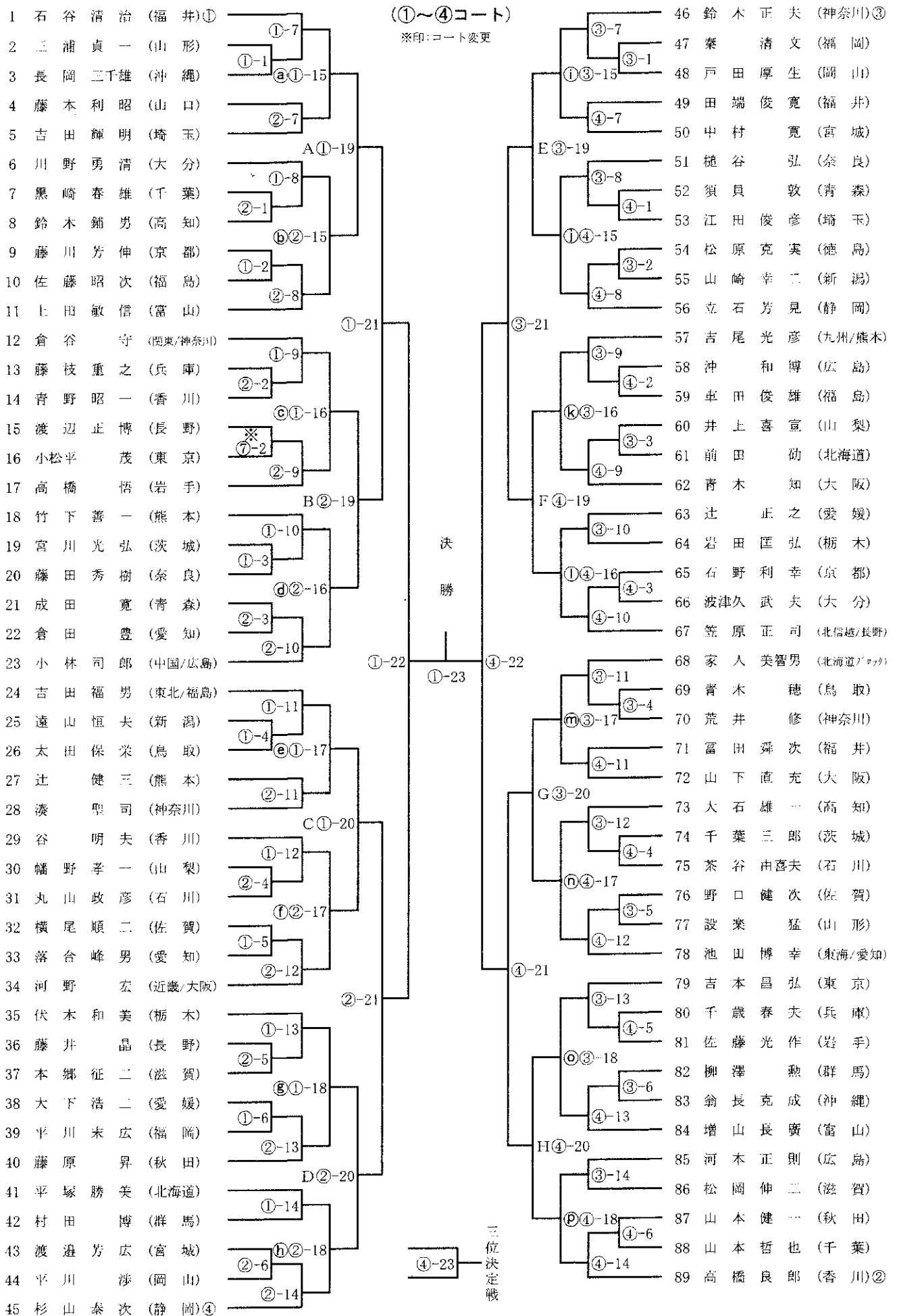

12. シニア女子シングルス

